

久留米市小学生バドミントン大会 令和4年11月3日

1試合目 審判	1	2	3	4	5	6
	高良内クラブ	羽道ジュニア	荘島クラブ	JBC久留米	田主丸パワーフレンズ	ネイバーキッズ
10:00 対戦者	GA-A-1 井上希愛 (荘島クラブ) 岩村菜奈 (JBC久留米)	GA-A-2 本山音羽 (荘島クラブ) 井上若菜 (高良内クラブ)	GA-A-3 田中楓 (荘島クラブ) 阿部真桜 (JBC久留米)	GA-B-1 吉村絆 (高良内クラブ) 林田莉胡 (荘島クラブ)	GA-B-2 福満詩月 (JBC久留米) 東憧華 (荘島クラブ)	BA-A-1 篠原誠成 (大木JBC) 藤吉弘将 (高良内クラブ)
対戦者	BA-A-2 上野翔聖 (高良内クラブ) 古城颯人 (ネイバーキッズ)	BA-B-1 成島大我 (ネイバーキッズ) 桑原達 (高良内クラブ)	BA-B-2 中野瑞貴 (田主丸パワーフレンズ) 白地右 (羽道ジュニア)	BB-1 梅野アサジミ選手 (ネイバーキッズ) 中野竜馬 (田主丸パワーフレンズ)	BB-2 大石綾太郎 (JBC久留米) 中野匡貴 (田主丸パワーフレンズ)	BB-3 仁田原快成 (ひろかわバンビキッズ) 田代達真 (羽道ジュニア)
対戦者	MC-A-1 宮崎澤花 (高良内クラブ) 橋本結衣 (荘島クラブ)	MC-A-2 上野陽咲 (高良内クラブ) 栗木丈一郎 (田主丸パワーフレンズ)	MC-B-1 立石悠貴 (田主丸パワーフレンズ) 山下那海 (羽道ジュニア)	MC-B-2 清水悠羽 (田主丸パワーフレンズ) 中西涼香 (高良内クラブ)	MD-A-1 坂田優 (荘島クラブ) 井上由利乃 (羽道ジュニア)	MD-A-2 仁田原千晴 (ひろかわバンビキッズ) 栗木桜志郎 (田主丸パワーフレンズ)
対戦者	MD-B-1 馬場奏多 (高良内クラブ) 成島強真 (ネイバーキッズ)	MD-B-2 大石綾太郎 (JBC久留米) 隈本颯 (羽道ジュニア)	GB-1 野中愛莉 (高良内クラブ) 今村由葵 (荘島クラブ)	GB-2 森山梨衣 (高良内クラブ) 福満夢姫 (JBC久留米)	GA-A-4 井上希愛 (荘島クラブ) 本山音羽 (荘島クラブ)	GA-A-5 岩村菜奈 (JBC久留米) 田中楓 (荘島クラブ)
対戦者	GA-A-6 井上若菜 (高良内クラブ) 阿部真桜 (JBC久留米)	GA-B-3 吉村絆 (高良内クラブ) 中野香恋 (田主丸パワーフレンズ)	GA-B-4 林田莉胡 (荘島クラブ) 福満詩月 (JBC久留米)	BA-A-3 篠原誠成 (大木JBC) 隈本駿 (羽道ジュニア)	BA-A-4 藤吉弘将 (高良内クラブ) 上野翔聖 (高良内クラブ)	BA-B-3 成島大我 (ネイバーキッズ) 吉田悠喜 (羽道ジュニア)
対戦者	BA-B-4 高橋達 (高良内クラブ) 中野瑞貴 (田主丸パワーフレンズ)	BB-4 梅野アサジミ選手 (ネイバーキッズ) 井上大輔 (羽道ジュニア)	BB-5 中野竜馬 (田主丸パワーフレンズ) 大石綾太郎 (JBC久留米)	BB-6 中野匡貴 (田主丸パワーフレンズ) 田代達真 (羽道ジュニア)	MC-A-3 宮崎澤花 (高良内クラブ) 廣重海来 (田主丸パワーフレンズ)	MC-A-4 橋本結衣 (荘島クラブ) 上野陽咲 (高良内クラブ)
対戦者	MC-B-3 立石悠貴 (田主丸パワーフレンズ) 清水悠羽 (田主丸パワーフレンズ)	MC-B-4 山下那海 (羽道ジュニア) 中西涼香 (高良内クラブ)	MD-A-3 坂田優 (荘島クラブ) 仁田原千晴 (ひろかわバンビキッズ)	MD-A-4 井上由利乃 (羽道ジュニア) 栗木桜志郎 (田主丸パワーフレンズ)	MD-B-3 馬場奏多 (高良内クラブ) 大石綾太郎 (JBC久留米)	MD-B-4 成島強真 (ネイバーキッズ) 隈本颯 (羽道ジュニア)
対戦者	GB-3 野中愛莉 (高良内クラブ) 古城明奈 (ネイバーキッズ)	GB-4 今村由葵 (荘島クラブ) 森山梨衣 (高良内クラブ)	GA-A-7 井上希愛 (荘島クラブ) 井上若菜 (高良内クラブ)	GA-A-8 本山音羽 (荘島クラブ) 田中楓 (荘島クラブ)	GA-A-9 岩村菜奈 (JBC久留米) 阿部真桜 (JBC久留米)	GA-B-5 中野香恋 (田主丸パワーフレンズ) 東憧華 (荘島クラブ)
対戦者	GA-B-6 吉村絆 (高良内クラブ) 福満詩月 (JBC久留米)	BA-A-5 隈本駿 (羽道ジュニア) 古城颯人 (ネイバーキッズ)	BA-A-6 篠原誠成 (大木JBC) 上野翔聖 (高良内クラブ)	BA-B-5 吉田悠喜 (羽道ジュニア) 白地右 (羽道ジュニア)	BA-B-6 成島大我 (ネイバーキッズ) 中野瑞貴 (田主丸パワーフレンズ)	BB-7 井上大輔 (羽道ジュニア) 仁田原快成 (ひろかわバンビキッズ)
対戦者	BB-8 梅野アサジミ選手 (ネイバーキッズ) 大石綾太郎 (JBC久留米)	BB-9 中野竜馬 (田主丸パワーフレンズ) 中野匡貴 (田主丸パワーフレンズ)	MC-A-5 廣重海来 (田主丸パワーフレンズ) 栗木丈一郎 (田主丸パワーフレンズ)	MC-A-6 宮崎澤花 (高良内クラブ) 上野陽咲 (高良内クラブ)	MC-B-5 立石悠貴 (田主丸パワーフレンズ) 中西涼香 (高良内クラブ)	MC-B-6 山下那海 (羽道ジュニア) 清水悠羽 (田主丸パワーフレンズ)
対戦者	MD-A-5 坂田優 (荘島クラブ) 栗木桜志郎 (田主丸パワーフレンズ)	MD-A-6 井上由利乃 (羽道ジュニア) 仁田原千晴 (ひろかわバンビキッズ)	MD-B-5 馬場奏多 (高良内クラブ) 隈本颯 (羽道ジュニア)	MD-B-6 成島強真 (ネイバーキッズ) 大石綾太郎 (JBC久留米)	GB-5 古城明奈 (ネイバーキッズ) 福満夢姫 (JBC久留米)	GB-6 野中愛莉 (高良内クラブ) 森山梨衣 (高良内クラブ)
対戦者	GA-A-10 井上希愛 (荘島クラブ) 田中楓 (荘島クラブ)	GA-A-11 岩村菜奈 (JBC久留米) 井上若菜 (高良内クラブ)	GA-A-12 本山音羽 (荘島クラブ) 阿部真桜 (JBC久留米)	GA-B-7 林田莉胡 (荘島クラブ) 東憧華 (荘島クラブ)	中野香恋 (田主丸パワーフレンズ) 福満詩月 (JBC久留米)	BA-A-7 藤吉弘将 (高良内クラブ) 古城颯人 (ネイバーキッズ)
対戦者	BA-A-8 隈本駿 (羽道ジュニア) 上野翔聖 (高良内クラブ)	BA-B-7 桑原達 (高良内クラブ) 白地右 (羽道ジュニア)	BA-B-8 吉田悠喜 (羽道ジュニア) 中野瑞貴 (田主丸パワーフレンズ)	BB-10 井上大輔 (羽道ジュニア) 田代達真 (羽道ジュニア)	BB-11 中野竜馬 (田主丸パワーフレンズ) 仁田原快成 (ひろかわバンビキッズ)	BB-12 梅野アサジミ選手 (ネイバーキッズ) 中野匡貴 (田主丸パワーフレンズ)
対戦者	MC-A-7 橋本結衣 (荘島クラブ) 栗木丈一郎 (田主丸パワーフレンズ)	MC-A-8 廣重海来 (田主丸パワーフレンズ) 上野陽咲 (高良内クラブ)	MD-1	MD-2	GB-7 今村由葵 (荘島クラブ) 福満夢姫 (JBC久留米)	GB-8 古城明奈 (ネイバーキッズ) 森山梨衣 (高良内クラブ)
対戦者	GA-A-13 井上希愛 (荘島クラブ) 阿部真桜 (JBC久留米)	GA-A-14 岩村菜奈 (JBC久留米) 本山音羽 (荘島クラブ)	GA-A-15 井上若菜 (高良内クラブ) 田中楓 (荘島クラブ)	GA-B-9 吉村絆 (高良内クラブ) 東憧華 (荘島クラブ)	GA-B-10 林田莉胡 (荘島クラブ) 中野香恋 (田主丸パワーフレンズ)	BA-A-9 篠原誠成 (大木JBC) 古城颯人 (ネイバーキッズ)
対戦者	BA-A-10 藤吉弘将 (高良内クラブ) 隈本駿 (羽道ジュニア)	BA-B-9 成島大我 (ネイバーキッズ) 白地右 (羽道ジュニア)	BA-B-10 桑原達 (高良内クラブ) 吉田悠喜 (羽道ジュニア)	BB-13 大石綾太郎 (JBC久留米) 田代達真 (羽道ジュニア)	BB-14 梅野アサジミ選手 (ネイバーキッズ) 仁田原快成 (ひろかわバンビキッズ)	BB-15 中野竜馬 (田主丸パワーフレンズ) 井上大輔 (羽道ジュニア)
対戦者	MC-A-9 宮崎澤花 (高良内クラブ) 栗木丈一郎 (田主丸パワーフレンズ)	MC-A-10 橋本結衣 (荘島クラブ) 廣重海来 (田主丸パワーフレンズ)	MD-決勝	GB-9 野中愛莉 (高良内クラブ) 福満夢姫 (JBC久留米)	GB-10 今村由葵 (荘島クラブ) 古城明奈 (ネイバーキッズ)	GA-1
対戦者	GA-2	BA-1	BA-2	BB-16 中野匡貴 (田主丸パワーフレンズ) 仁田原快成 (ひろかわバンビキッズ)	BB-17 井上大輔 (羽道ジュニア) 大石綾太郎 (JBC久留米)	BB-18 梅野アサジミ選手 (ネイバーキッズ) 田代達真 (羽道ジュニア)
対戦者	MC-1	MC-2	GA-決勝	BA-決勝	BB-19 中野竜馬 (田主丸パワーフレンズ) 田代達真 (羽道ジュニア)	BB-20 井上大輔 (羽道ジュニア) 中野匡貴 (田主丸パワーフレンズ)
対戦者	BB-21 大石綾太郎 (JBC久留米) 仁田原快成 (ひろかわバンビキッズ)	MC-決勝				

【リーグ戦順位決定方法】

1. 勝敗率
2. 得失ゲーム率 (総得ゲーム数 - 総失ゲーム数)
3. 得失点差 (総得点 - 総失点)
4. 直接対決結果

久留米市小学生バドミントン大会

令和4年11月3日 西部地区体育館

A級男子シングルス Aブロック	篠原	藤吉	隈本	上野	古城	勝敗	順位
篠原 諒成 (大木JBC)		1	3	6	9		
藤吉 弘将 (高良内クラブ)	1		10	4	7		
隈本 駿 (羽道ジュニア)	3	10		8	5		
上野 琉聖 (高良内クラブ)	6	4	8		2		
古城 颯人 (ネイバーキッズ)	9	7	5	2			

A級男子シングルス Bブロック	簇島	桑原	吉田	中野	白地	勝敗	順位
簇島 大我 (ネイバーキッズ)		1	3	6	9		
桑原 蓮 (高良内クラブ)	1		10	4	7		
吉田 悠喜 (羽道ジュニア)	3	10		8	5		
中野 瑞貴 (俳誌/ワ-アレス)	6	4	8		2		
白地 右 (羽道ジュニア)	9	7	5	2			

A級男子シングルス 決勝トーナメント

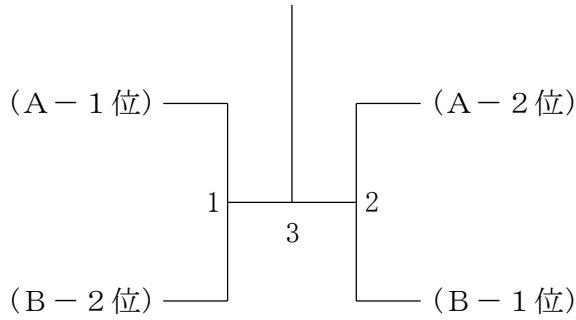

A級女子シングルス Aブロック	井上	岩村	本山	井上	田中	阿部	勝敗	順位
井上 希愛 (荘島クラブ)		1	4	7	10	13		
岩村 菜奈 (JBC久留米)	1		14	11	5	9		
本山 音羽 (荘島クラブ)	4	14		2	8	12		
井上 若菜 (高良内クラブ)	7	11	2		15	6		
田中 楓 (荘島クラブ)	10	5	8	15		3		
阿部 真桜 (JBC久留米)	13	9	12	6	3			

A級女子シングルス 決勝トーナメント

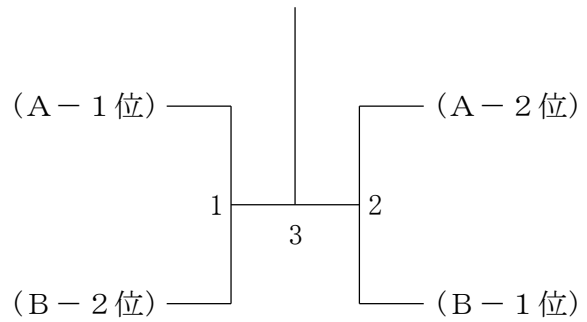

A級女子シングルス Bブロック	吉村	林田	中野	福満	東	勝敗	順位
吉村 絆 (高良内クラブ)		1	3	6	9		
林田 莉胡 (荘島クラブ)	1		10	4	7		
中野 香恋 (俳誌/ワ-アレス)	3	10		8	5		
福満 詩月 (JBC久留米)	6	4	8		2		
東 懂華 (荘島クラブ)	9	7	5	2			

B級女子シングルス	野中	今村	古城	森山	福満	勝敗	順位
野中 愛莉 (高良内クラブ)		1	3	6	9		
今村 由葵 (荘島クラブ)	1		10	4	7		
古城 明奈 (ネイバーキッズ)	3	10		8	5		
森山 梨衣 (高良内クラブ)	6	4	8		2		
福満 夢姫 (JBC久留米)	9	7	5	2			

B級男子シングルス	梅野	中野	井上	大石	中野	仁田	田代	勝敗	順位
梅野 颯也 (ネイバーキッズ)		1	4	8	12	14	18		
中野 竜馬 (俳誌/ワ-アレス)	1		15	5	9	11	19		
井上 大輔 (羽道ジュニア)	4	15		17	20	7	10		
大石 綾太郎 (JBC久留米)	8	5	17		2	21	13		
中野 匡貴 (俳誌/ワ-アレス)	12	9	20	2		16	6		
仁田 快成 (ネイバーキッズ)	14	11	7	21	16		3		
田代 遥真 (羽道ジュニア)	18	19	10	13	6	3			

C級シングルス Aブロック	宮崎	橋本	廣重	上野	栗木	勝敗	順位
宮崎 滯花 (高良内クラブ)		1	3	6	9		
橋本 結衣 (荘島クラブ)	1		10	4	7		
廣重 海来 (佃越ハーフレンス)	3	10		8	5		
上野 陽咲 (高良内クラブ)	6	4	8		2		
栗木 丈一郎 (佃越ハーフレンス)	9	7	5	2			

C級シングルス Bブロック	立石	山下	清水	中西	勝敗	順位
立石 悠貴 (佃越ハーフレンス)		1	3	5		
山下 那海 (羽道ジュニア)	1		6	4		
清水 悠羽 (佃越ハーフレンス)	3	6		2		
中西 涼香 (高良内クラブ)	5	4	2			

C級シングルス 決勝トーナメント

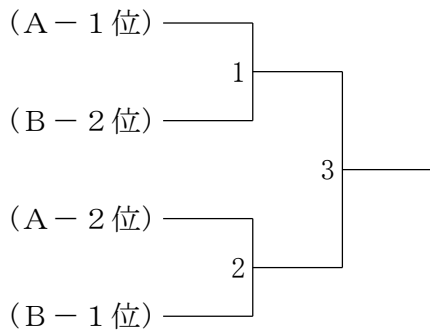

D級シングルス Aブロック	坂田	井上	仁田原	栗木	勝敗	順位
坂田 優 (荘島クラブ)		1	3	5		
井上 由利乃 (羽道ジュニア)	1		6	4		
仁田原 千晴 (佃越ハーフレンス)	3	6		2		
栗木 桜志郎 (佃越ハーフレンス)	5	4	2			

D級シングルス Bブロック	馬場	箴島	大石	隈本	勝敗	順位
馬場 奏多 (高良内クラブ)		1	3	5		
箴島 颯真 (ネイバーキッズ)	1		6	4		
大石 煌太郎 (JBC久留米)	3	6		2		
隈本 颯 (羽道ジュニア)	5	4	2			

D級シングルス 決勝トーナメント

