

2024年日本ランキングサーキット大会 2024.05.25-29 サイデン化学アリーナさいたま

種目	MS 男子単	WS 女子単	MD 男子複	WD 女子複	XD 混合複
参加数	32	32	32	32	32
優勝	田中 湧士 (NTT東日本)	高橋 明日香 (ヨネックス)	山下 恭平 緑川 大輝 (NTT東日本)	大竹 望月 高橋 美優 (BIPROGY)	霜上 雄一 保原 彩夏 (日立情報通信エンジニアリング・ヨネックス)
準優勝	古賀 穂 (NTT東日本)	木村 百伽 (ヨネックス)	西川 裕次郎 下農 走 (総興スポーツ協会・金沢学院クラブ)	毛利 未佳 田代 愛妃 (七十七銀行)	下農 走 大澤 陽奈 (金沢学院クラブ・ACT SAIKYO)
3位	川本 拓真 (BIPROGY)	水津 愛美 (ACT SAIKYO)	霜上 雄一 野村 拓海 (日立情報通信エンジニアリング)	今井 優歩 齋藤 夏 (YAMATO 奈良・ACT SAIKYO)	大関 修平 齋藤 夏 (大同特殊鋼・ACT SAIKYO)
	小川 翔悟 (ジェイテクトStingers)	小西 春七 (岐阜Bluvic)	相澤 桃李 佐野 大輔 (ジェイテクトStingers)	廣上 瑠依 加藤 佑奈 (再春館製薬所)	西 大輝 佐藤 灯 (龍谷大学・ACT SAIKYO)
5位	武井 凜生 (NTT東日本)	郡司 莉子 (再春館製薬所)	井上 誠也 川邊 悠陽 (日立情報通信エンジニアリング)	鈴木 陽向 上杉 杏 (NTT東日本)	小川 航汰 水津 優衣 (ジェイテクトStingers・ACT SAIKYO)
	増本 康祐 (法政大学)	吉川 天乃 (岐阜Bluvic)	宮下 怜 柳川 蓮 (明治大学)	川添 直貴 小西 春七 (岐阜Bluvic)	曾根 夏姫 山根 夏姫 (コンサドーレ・北都銀行)
	秦野 陸 (トナミ運輸)	明地 陽菜 (再春館製薬所)	熊谷 翔 西 大輝 (BIPROGY・龍谷大学)	大澤 佳歩 田部 真唯 (BIPROGY・山陰合同銀行)	吉田 翼 関野 里真 (日本体育大学)
	沖本 優大 (BIPROGY)	近藤 七帆 (広島ガス)	西田 陽耶 目崎 駿太郎 (トナミ運輸)	山藤 千彩 志波 寿奈 (広島ガス)	西川 裕次郎 今井 優歩 (総興スポーツ協会・YAMATO 奈良)
9位	谷岡 大后 (BIPROGY)	舛木 さくら (北都銀行)	松居 圭一郎 玉手 勝輝 (日立情報通信エンジニアリング)	矢崎 月子 内山 真希 (岐阜Bluvic)	佐野 大輔 吉川 天乃 (ジェイテクトStingers・岐阜Bluvic)
	岩野 滉也 (日立情報通信エンジニアリング)	栗原 あかり (再春館製薬所)	市川 和洋 安保 武輝 (ジェイテクトStingers・東亜大学)	石川 心菜 古根川 美桜 (NTT東日本)	竹内 宏気 内山 真希 (岐阜Bluvic)
	藤原 睦月 (明治大学)	内田 美羽 (法政大学)	野田 悠斗 小川 航汰 (ジェイテクトStingers)	保原 彩夏 杉山 明日香 (ヨネックス)	中島 巧 千葉 美采 (トリッキーパンダース・七十七銀行)
	野田 統馬 (日立情報通信エンジニアリング)	水井 ひらり (NTT東日本)	金子 真大 大田 隼也 (トナミ運輸)	篠谷 菜留 山北 奈緒 (NTT東日本)	三上 楓 山口 萌 (三菱自動車京都・レゾナック)
	牧野 桂大 (日立情報通信エンジニアリング)	古川 佳奈 (岐阜Bluvic)	柴田 一樹 山田 尚輝 (NTT東日本)	中出 すみれ 田邊 裕美 (龍谷大学)	菊川 旭飛 高橋 千夏 (岩手県・神奈川県)
	池端 元哉 (豊田通商)	海老原 詩織 (レゾナック)	落合 優護 山岸 拓海 (日本体育大学・筑波大学)	舟橋 佳歩 山口 萌 (レゾナック)	家壽多 慶太 新見 桃芭 (大同特殊鋼・広島ガス)
	藤原 圭祐 (ジェイテクトStingers)	染谷 菜々美 (レゾナック)	古賀 輝 仁平 澄也 (NTT東日本)	福島 由紀 清瀬 璃子 (岐阜Bluvic)	小川 桂汰 宮崎 淳美 (岐阜Bluvic)
	村本 竜馬 (ジェイテクトStingers)	杉山 薫 (BIPROGY)	竹内 義憲 木田 悠斗 (日立情報通信エンジニアリング・龍谷大学)	金廣 美希 木山 琉聖 (再春館製薬所)	市川 和洋 倉島 美咲 (ジェイテクトStingers・ACT SAIKYO)

種目	MS 男子単	WS 女子単	MD 男子複	WD 女子複	XD 混合複
17位	猪熊 心太郎 (金沢学院クラブ)	高橋 沙弥 (七十七銀行)	渡部 大 光島 理貴 (J R北海道)	佐藤 灯 田口 真彩 (ACT SAIKYO)	杉本 一樹 佐藤 萌 (WAKOKAI・レゾナック)
	中静 悠斗 (ふたば未来学園高校)	栗原 琉夏 (NTT東日本)	武井 優太 遠藤 彩斗 (NTT東日本)	鈴木 いよ乃 去来川 琴葉 (豊田通商)	上田 竜也 毛利 未佳 (トリッキーパンダース・七十七銀行)
	菅原 海斗 (金沢学院大学)	二村 ひとみ (滋賀県スポーツ協会)	藤澤 佳史 齋藤 駿 (トナミ運輸)	飯島 真恵七 田中 果帆 (北都銀行)	外川 賢輝 古川 彩乃 (三菱自動車京都・Cheerful鳥取)
	宮下 怜 (明治大学)	白川 菜結 (柳井商工高校)	林谷 理貴 疋田 聖也 (三菱自動車京都)	坂中 琴音 兒玉 亜依 (立命館大学)	河村 翼 小川 星実 (PLENTY GLOBAL LINK)
	齋藤 駿 (トナミ運輸)	遠藤 美羽 (ヨネックス)	後藤 拓人 江口 心 (日本大学)	平本 梨々菜 横内 美音 (青森山田高校)	山下 蒼羽 染谷 菜々美 (WAKOKAI・レゾナック)
	中山 裕貴 (ヨネックス)	十亀 加奈江 (百十四銀行)	小野寺 雅之 谷岡 大后 (BIPROGY)	高崎 夏実 三輪 音巴 (山陰合同銀行)	荒井 大輝 杉山 未来 (レゾナック)
	武田 航太 (明治大学)	永渕 妃香 (北都銀行)	内田 裕太郎 三上 楓 (三菱自動車京都)	小方 里羽 伊瀬 友花 (山陰合同銀行)	福間 璃来 宗像 美月 (UBE・Cheerful鳥取)
	森口 航士朗 (BIPROGY)	佐々木 真奈 (敬和学園大学)	中静 悠斗 松川 健大 (ふたば未来学園高校)	石橋 麻美子 種岡 遥 (総興スポーツ協会・福岡パドントン協会)	林谷 理貴 石橋 麻美子 (三菱自動車京都・滋賀県スポーツ協会)
	花田 彬 (日本大学)	平本 梨々菜 (青森山田高校)	野口 翔平 中島 巧 (筑波大学・トリッキーパンダース)	古川 彩乃 石田 有彩 (Cheerful鳥取)	武藤 映樹 葦澤 美羽 (宮脇鋼管・三菱電機)
	一井 亮太 (三菱自動車京都)	善家 百合子 (Cheerful鳥取)	櫻井 煌介 南本 和哉 (法政大学)	鈴木 ゆうき 植村 理央 (豊田通商)	木田 悠斗 去来川 琴葉 (龍谷大学・豊田通商)
25位	阿部 大輔 (日本大学)	山北 奈緒 (NTT東日本)	佐々木 大樹 角田 洸介 (敬和学園大学)	大澤 陽奈 倉島 美咲 (ACT SAIKYO)	江藤 佑太 中山 うらら (東海興業)
	小野寺 裕介 (東京メトロ)	横内 美音 (青森山田高校)	大関 修平 農口 拓弥 (大同特殊鋼)	水津 優衣 青木 もえ (ACT SAIKYO・筑波大学)	馬屋原 光太郎 十亀 加奈江 (日本体育大学・百十四銀行)
	藤井 湧也 (山口県)	坂井 叶 (BIPROGY)	川島 直也 永渕 雄大 (ジェイテクトStingers・筑波大学)	中島 祐月 平田 惲 (三菱電機)	鈴木 大裕 鈴木 萌絵 (東北マークス・七十七銀行)
	西野 勝志 (東海興業)	齋藤 栞 (ACT SAIKYO)	竹内 宏気 小川 桂汰 (岐阜Bluvic)	宮崎 淳美 原 菜那子 (岐阜Bluvic)	滝口 友士 植村 理央 (豊田通商)
	川野 寿真 (ふたば未来学園高校)	久湊 菜々 (ACT SAIKYO)	鈴木 大裕 葦澤 智樹 (東北マークス)	長廻 真知 広瀬 未来 (筑波大学)	西谷 春樹 生木 萌果 (三菱自動車京都・Cheerful鳥取)
内野 陽太 (金沢学院大学)	小方 里羽 (山陰合同銀行)	吉田 翼 田中 陽樹 (日本体育大学)	須藤 海妃 遠藤 美羽 (ヨネックス)	中村 圭輔 石澤 未夢 (北都銀行・honigor 相模原)	

2024年日本ランキングサーキット大会



優勝 田中 湧士



二位 古賀 穂



三位 川本 拓真



三位 小川 翔悟



優勝 山下 恭平/緑川 大輝



二位 西川 裕次郎/下農 走



三位 霜上 雄一/野村 拓海



三位 相澤 桃李/佐野 大輔



優勝 高橋 明日香



二位 木村 百伽



三位 水津 愛美



三位 小西 春七



優勝 大竹 望月/高橋 美優



二位 毛利 未佳/田代 愛妃



三位 今井 優歩/齋藤 夏



三位 廣上 瑠依/加藤 佑奈



優勝 霜上 雄一/保原 彩夏



二位 下農 走/大澤 陽奈



三位 大関 修平/齋藤 夏



三位 西 大輝/佐藤 灯

2024年日本ランキングサーキット大会

令和6年5月25日-29日 サイデン化学アリーナさいたま

男子シングルス

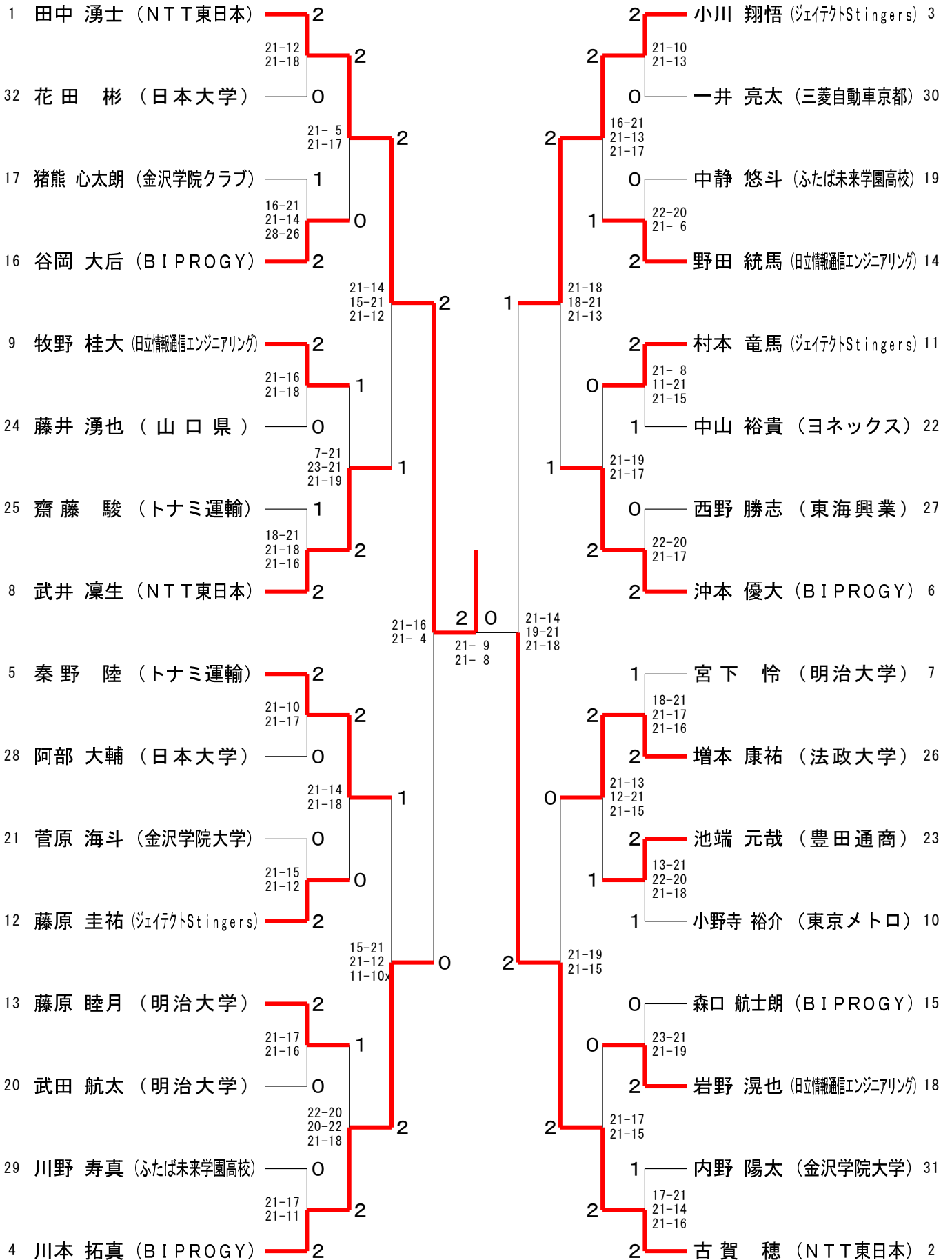

2024年日本ランキングサーキット大会

令和6年5月25日-29日 サイデン化学アリーナさいたま

女子シングルス

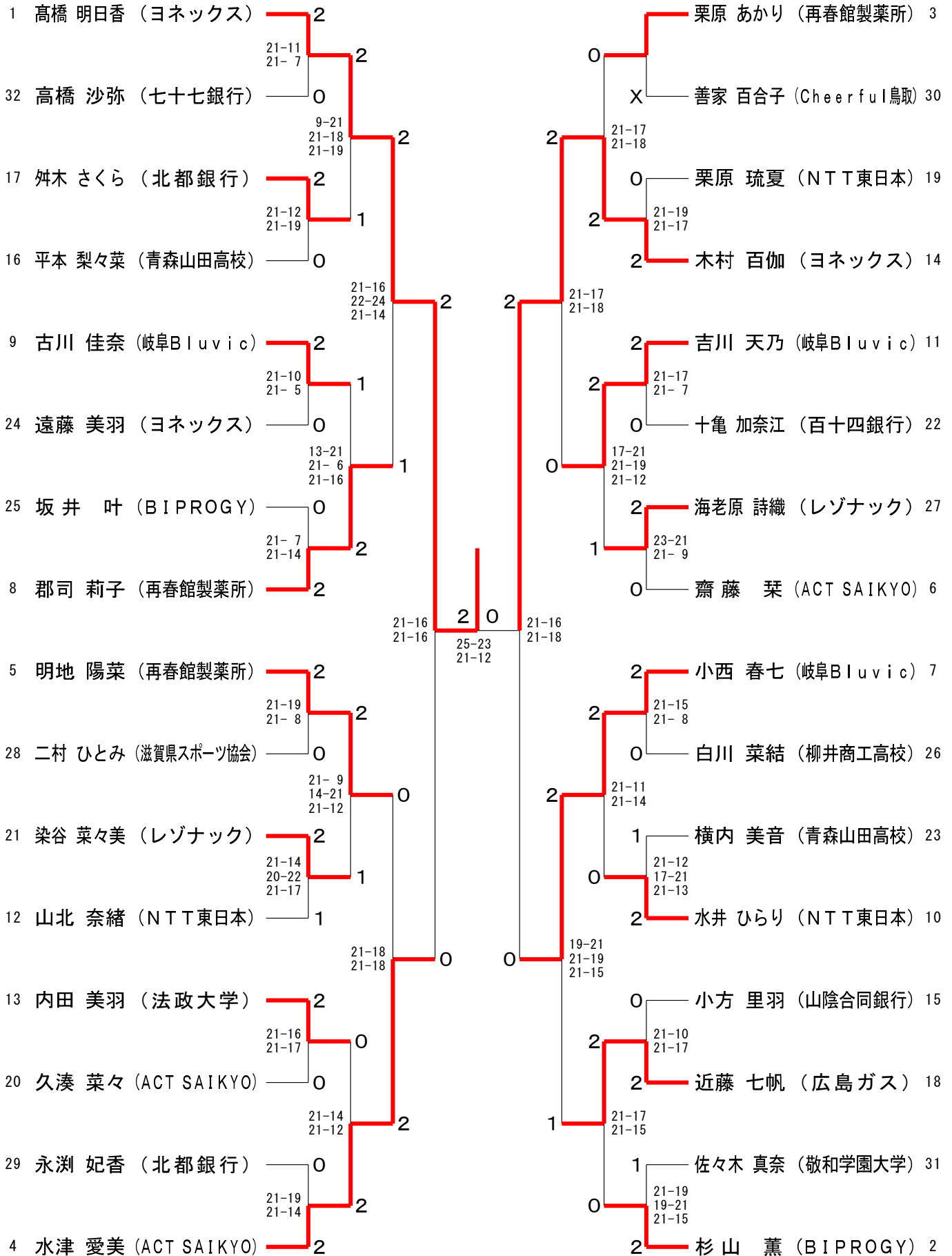

2024年日本ランキングサーキット大会

令和6年5月25日-29日 サイデン化学アリーナさいたま

男子ダブルス

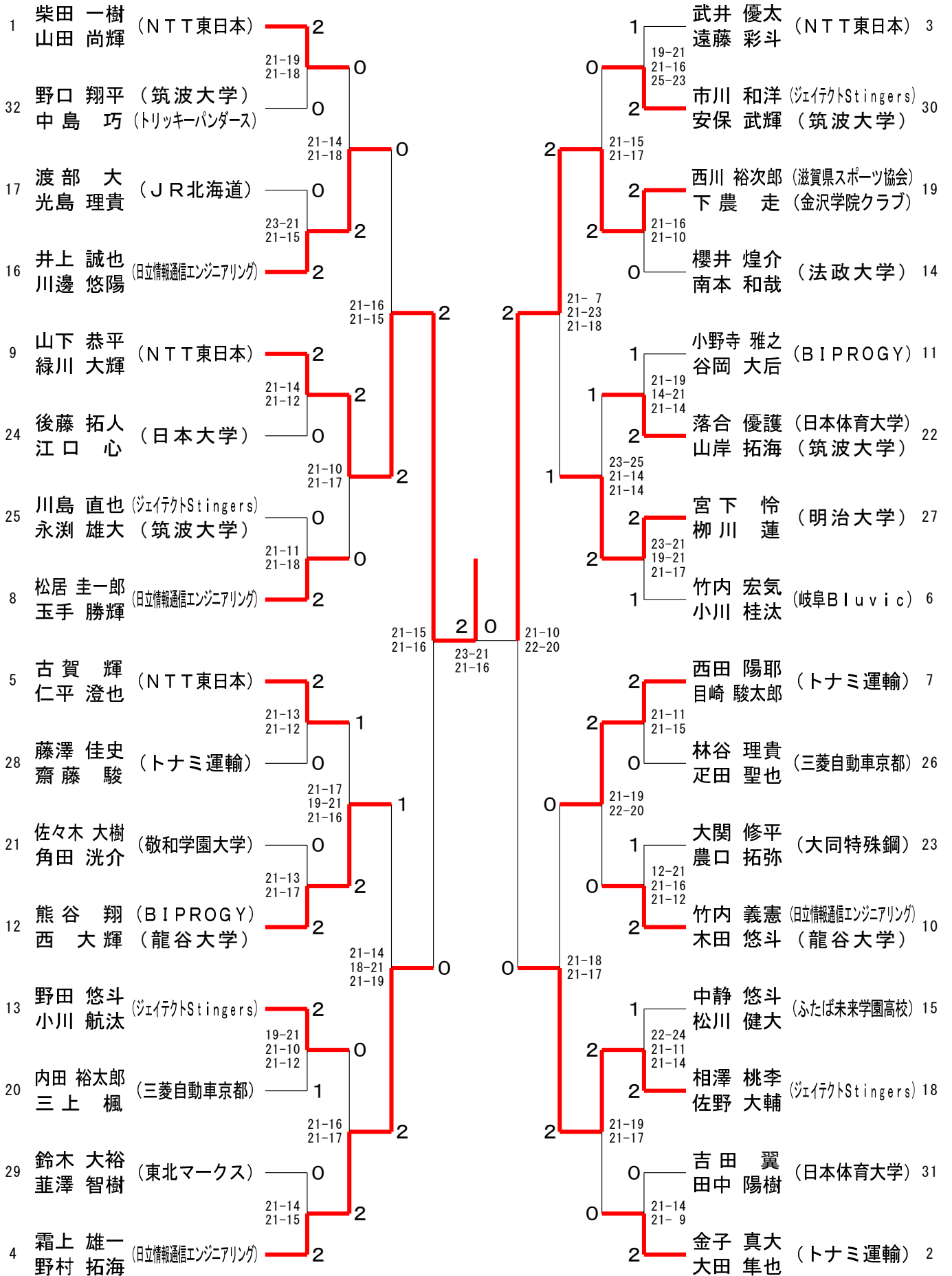

2024年日本ランキングサーキット大会

令和6年5月25日-29日 サイデン化学アリーナさいたま

女子ダブルス

1	廣上 瑠依 (再春館製薬所)	2	大竹 望月 (BIPROGY)	3	
	加藤 佑奈		高橋 美優		
	21-16	2	21- 9		
	21-15	0	17-21		
32	古川 彩乃 (Cheerful鳥取)	0	21- 6	1	
	石田 有彩		鈴木 いよ乃 (豊田通商)	30	
	21-16	2	去来川 琴葉		
	21-14	0	21-15		
17	佐藤 灯 (ACT SAIKYO)	1	21-10	2	
	田口 真彩		鈴木 ゆうき (豊田通商)	19	
	13-21	0	15-21		
	21-17	2	21-14		
	22-20	0	21-17		
16	篠谷 菜留 (NTT東日本)	2	2	矢崎 月子 (岐阜Bluvic)	14
	山北 奈緒		内山 真希		
	21-10	1	21-14		
	21- 8	2	21-17		
9	山藤 千彩 (広島ガス)	2	2	中出 すみれ (龍谷大学)	11
	志波 寿奈		田邊 裕美		
	21-15	2	21-11		
	21-17	0	18-21		
24	中島 祐月 (三菱電機)	0	25-23	1	
	平田 憇		宮崎 淳美 (岐阜Bluvic)	22	
	21-19	0	21-11		
	21-19	0	22-20		
25	平本 梨々菜 (青森山田高校)	0	0	高崎 夏実 (山陰合同銀行)	27
	横内 美音		三輪 音巴		
	21-11	0	21-17		
	21-13	0	21-11		
8	金廣 美希 (再春館製薬所)	2	2	鈴木 陽向 (NTT東日本)	6
	木山 琉聖		上杉 杏		
	14-21	0	21-18		
	21-12	2	21- 8		
	21-17	0	21- 9		
			21-12		
5	川添 麻依子 (岐阜Bluvic)	2	0	水津 優衣 (ACT SAIKYO)	7
	小西 春七		青木 もえ (筑波大学)		
	21-11	2	24-22		
	12-21	1	21-12		
	22-20	2	2	今井 優歩 (YAMATO 奈良)	26
28	飯島 真恵七 (北都銀行)	1	2	齋藤 夏 (ACT SAIKYO)	
	田中 果帆		2		
	21-12	0	21-17		
	21-13	2	21-17		
21	舟橋 佳歩 (レゾナック)	2	1	坂中 琴音 (立命館大学)	23
	山口 萌		兒玉 亜依		
	21-12	0	14-21		
	17-21	0	22-20		
	21- 6	2	21-18		
12	大澤 陽奈 (ACT SAIKYO)	1	2	保原 彩夏 (ヨネックス)	10
	倉島 美咲		杉山 明日香		
	21-18	2	21-16		
	21-15	0	21-18		
13	毛利 未佳 (七十七銀行)	2	2	大澤 佳歩 (BIPROGY)	15
	田代 愛妃		田部 真唯 (山陰合同銀行)		
	25-23	2	21-14		
	21-18	0	21- 8		
20	長廻 真知 (筑波大学)	0	0	須藤 海妃 (ヨネックス)	18
	広瀬 未来		遠藤 美羽		
	11-10x	2	21-11		
	-X	0	21-15		
29	小方 里羽 (山陰合同銀行)	0	0	石橋 麻美子 (滋賀県スポーツ協会)	31
	伊瀬 友花		種岡 遥 (柏崎バドミントン協会)		
	21- 8	0	21-12		
	21-16	0	21-13		
4	石川 心菜 (NTT東日本)	2	2	福島 由紀 (岐阜Bluvic)	2
	古根川 美桜		清瀬 璃子		

2024年日本ランキングサーキット大会

令和6年5月25日-29日 サイデン化学アリーナさいたま

混合ダブルス

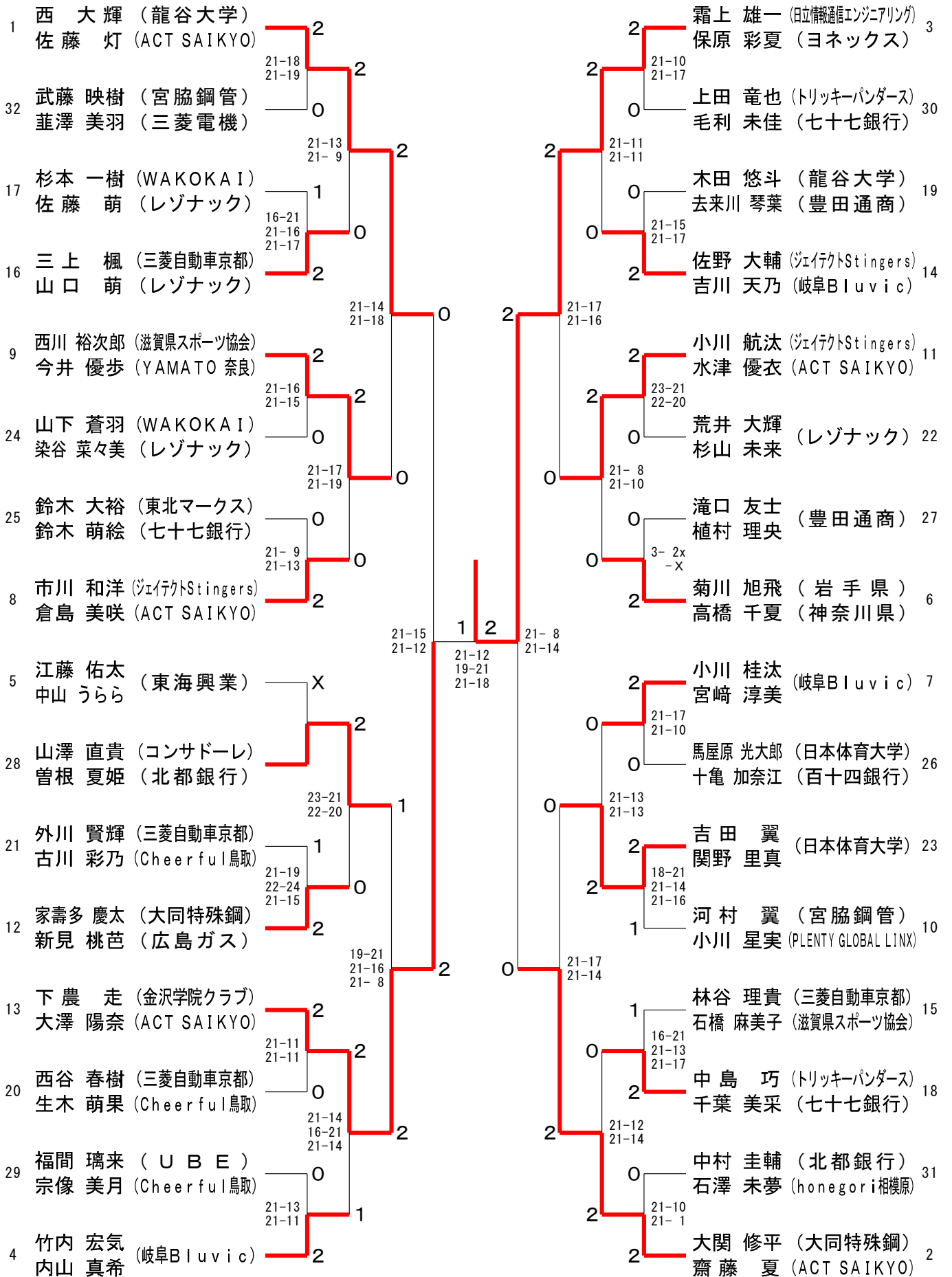

2024年日本ランキングサーキット大会

令和6年5月25日-29日 サイデン化学アリーナさいたま

男子シングルス17位決定戦

花田 彬 (日本大学)	1	21-18 13-21 21-15	2	14-21 21-11 21-16	一井 亮太 (三菱自動車京都)
猪熊 心太郎 (金沢学院クラブ)	2		2		中静 悠斗 (ふたば未来学園高校)
藤井 湧也 (山口県)	1	21-14 20-22 21-9	2	22-20 20-22 21-12	中山 裕貴 (ヨネックス)
齋藤 駿 (トナミ運輸)	2		1		西野 勝志 (東海興業)
阿部 大輔 (日本大学)	0	21-12 21-8	2	24-22 21-16	宮下 怜 (明治大学)
首原 海斗 (金沢学院大学)	2		0		小野寺 裕介 (東京メトロ)
武田 航太 (明治大学)	2	21-12 21-15	2	21-16 22-20	森口 航士朗 (BIPROGY)
川野 寿真 (ふたば未来学園高校)	0		0		内野 陽太 (金沢学院大学)

女子シングルス17位決定戦

高橋 沙弥 (七十七銀行)	2	22-20 21-19	0		善家 百合子 (Cheerful鳥取)
平本 梨々菜 (青森山田高校)	0		2		栗原 琉夏 (NTT東日本)
遠藤 美羽 (ヨネックス)	2	21-14 19-21 21-18	2		十亀 加奈江 (百十四銀行)
坂井 叶 (BIPROGY)	1		X		齋藤 栞 (ACT SAIKYO)
二村 ひとみ (滋賀県スポーツ協会)	2	21-17 21-18	2		白川 菜結 (柳井商工高校)
山北 奈緒 (NTT東日本)	0		1		横内 美音 (青森山田高校)
久湊 菜々 (ACT SAIKYO)	0	21-19 21-18	1		小方 里羽 (山陰合同銀行)
永淵 妃香 (北都銀行)	2		2		佐々木 真奈 (敬和学園大学)

男子ダブルス17位決定戦

野口 翔平 (筑波大学)	0	21-9 21-9	2	20-22 21-15 21-15	武井 優太 (NTT東日本)
中島 巧 (トリッキンバードス)	2		1		遠藤 彩斗 (NTT東日本)
渡部 大 (J.R北海道)	2		1		櫻井 煌介 (法政大学)
光島 理貴					南本 和哉 (法政大学)
後藤 拓人 (日本大学)	2	16-21 21-14 21-19	2	12-21 21-17 21-12	小野寺 雅之 (BIPROGY)
江口 心			1		谷岡 大后 (岐阜Bluvic)
川島 直也 (Zeta/Stingers)	1		1		竹内 宏気 (岐阜Bluvic)
永淵 雄大 (筑波大学)					小川 桂汰 (岐阜Bluvic)
藤澤 佳史 (トナミ運輸)	2	21-17 21-14	2	21-14 14-21 21-17	林谷 理貴 (三菱自動車京都)
齋藤 駿			1		疋田 聖也 (三菱自動車京都)
佐々木 大樹 (敬和学園大学)	0		1		大関 修平 (大同特殊鋼)
角田 洸介					農口 拓弥 (大同特殊鋼)
内田 裕太郎 (三菱自動車京都)	2	21-16 21-23 21-18	2	21-16 21-23 21-18	中静 悠斗 (ふたば未来学園高校)
三上 楓			1		松川 健大 (ふたば未来学園高校)
鈴木 大裕 (東北マークス)	0	23-21 21-13	1		吉田 翼 (日本体育大学)
韭澤 智樹					田中 陽樹 (日本体育大学)

女子ダブルス17位決定戦

古川 彩乃 (Cheerful鳥取)	0	21-15 21-14	2		鈴木 いよ乃 (豊田通商)
石田 有彩	2		0		去来川 琴葉 (豊田通商)
佐藤 灯 (ACT SAIKYO)	2		0		鈴木 ゆうき (豊田通商)
田口 真彩					植村 理央 (豊田通商)
中島 祐月 (三菱電機)	1	21-13 18-21 26-24	0		宮崎 淳美 (岐阜Bluvic)
平田 隼					原 菜那子 (岐阜Bluvic)
平本 梨々菜 (青森山田高校)	2		2		高崎 夏実 (山陰合同銀行)
横内 美音					三輪 音巴 (山陰合同銀行)
飯島 真恵七 (北都銀行)	2		0		水津 優衣 (ACT SAIKYO)
田中 果帆					青木 もえ (筑波大学)
大澤 陽奈 (ACT SAIKYO)	0	22-20 21-17	2		坂中 琴音 (立命館大学)
倉島 美咲					兒玉 亜依 (立命館大学)
長廻 真知 (筑波大学)	1	17-21 21-15 21-18	1		須藤 海妃 (ヨネックス)
広瀬 未来 (筑波大学)					遠藤 美羽 (ヨネックス)
小方 里羽 (山陰合同銀行)	2		2		石橋 麻美子 (滋賀県スポーツ協会)
伊瀬 友花 (山陰合同銀行)					種岡 遥 (岐阜バドミントン協会)

混合ダブルス17位決定戦

武藤 映樹 (宮脇鋼管)	1	21-17 12-21 26-24	2	21-12 21-16	上田 竜也 (トリッキンバードス)
韭澤 美羽 (三菱電機)	2		0		毛利 未佳 (七十七銀行)
杉本 一樹 (WAKOKAI)					木田 悠斗 (龍谷大学)
佐藤 萌 (レゾナック)					去来川 琴葉 (豊田通商)
山下 蒼羽 (WAKOKAI)	2	21-9 21-10	X		荒井 大輝 (レゾナック)
染谷 菜々美 (レゾナック)					杉山 未来 (レゾナック)
鈴木 大裕 (東北マークス)	1		X		滝口 友士 (豊田通商)
鈴木 萌絵 (七十七銀行)					植村 理央 (豊田通商)
江藤 佑太 (東海興業)	X		0		馬屋原 光太郎 (日本体育大学)
中山 うらら					十亀 加奈江 (百十四銀行)
外川 賢輝 (三菱自動車京都)			2		河村 翼 (宮脇鋼管)
古川 彩乃 (Cheerful鳥取)					小川 星実 (PLENTY GLOBAL LINK)
西谷 春樹 (三菱自動車京都)	0	21-15 22-20	2	21-18 21-3	林谷 理貴 (三菱自動車京都)
生木 萌果 (Cheerful鳥取)					石橋 麻美子 (滋賀県スポーツ協会)
福間 璃来 (UBE)	2		0		中村 圭輔 (北都銀行)
宗像 美月 (Cheerful鳥取)					石澤 未夢 (honegari視聴眼)

2024年日本ランキングサーキット大会

試合時間とシャトル使用数

種目記号	試合形式	総試合数	試合時間 (分)					シャトル使用数 (個)				
			平均	最長	最短	試合数	ゲーム数	平均	最多	最少	試合数	ゲーム数
大会全体		195	44.4	81	2	189	443	7.3	18	1	189	443
MS	トーナメント	31	51.3	81	32	31	76	10.1	18	5	31	76
WS	トーナメント	31	48.5	77	26	30	69	4.7	10	2	30	69
MD	トーナメント	31	41.8	67	27	31	72	8.9	18	5	31	72
WD	トーナメント	31	44.8	77	8	31	70	6.7	13	1	31	70
XD	トーナメント	31	35.3	65	2	30	67	6.8	14	1	30	67
MS17	トーナメント	8	45.6	57	35	8	20	7.9	12	4	8	20
WS17	トーナメント	8	51.3	65	41	6	15	4.5	6	3	6	15
MD17	トーナメント	8	41.6	59	22	8	21	9.4	16	4	8	21
WD17	トーナメント	8	48.8	63	32	8	19	5.8	7	4	8	19
XD17	トーナメント	8	34.2	46	25	6	14	4.8	7	2	6	14

試合時間	試合数率	試合時間	試合数率
2	0.5	42	3.2
3	.	43	3.7
4	.	44	1.6
5	.	45	3.2
6	.	46	2.1
7	.	47	2.1
8	0.5	48	2.6
9	.	49	0.5
10	.	50	2.1
11	.	51	2.6
12	.	52	1.1
13	.	53	1.6
14	.	54	1.1
15	.	55	3.2
16	.	56	1.6
17	.	57	1.1
18	.	58	2.1
19	.	59	1.6
20	0.5	60	2.1
21	.	61	0.5
22	0.5	62	.
23	.	63	1.6
24	0.5	64	0.5
25	1.1	65	1.1
26	1.1	66	1.1
27	1.1	67	0.5
28	1.1	68	1.1
29	1.1	69	0.5
30	2.6	70	1.6
31	2.6	71	0.5
32	4.8	72	.
33	4.8	73	1.1
34	2.6	74	0.5
35	5.3	75	.
36	3.2	76	.
37	3.2	77	1.1
38	2.1	78	0.5
39	1.6	79	.
40	5.3	80	.
41	2.1	81	0.5

シャトル	試合数率
1	1.1
2	2.6
3	3.2
4	13.2
5	9.5
6	17.5
7	11.1
8	12.2
9	6.9
10	9.0
11	2.6
12	3.2
13	3.2
14	1.1
15	1.1
16	0.5
17	1.1
18	1.1